



T.C.

MİLLÎ EĞİTİM BAKANLIĞI

ÖLÇME, DEĞERLENDİRME VE SINAV HİZMETLERİ GENEL MÜDÜRLÜĞÜ

**SINAVLA ÖĞRENCİ ALACAK ORTAÖĞRETİM  
KURUMLARINA İLİŞKİN MERKEZİ SINAV**

**SAYISAL BÖLÜM  
2019**



KİTAPÇIK TÜRÜ

Adı ve Soyadı : .....  
Sınıfı / Şubesi : .....  
Öğrenci Numarası : .....

DERS ADI	SORU SAYISI	TOPLAM SORU SAYISI	SINAV SÜRESİ (DAKİKA)
MATEMATİK	20	40	80
FEN BİLİMLERİ	20		

01 HAZİRAN 2019

Saat : 11.30

**ÖĞRENCİLERİN DİKKATİNE!**

1. Sınıf öğrenci yoklama listesinde belirtilen sınıfta ve sıra numarasında oturunuz.
2. Cevap kâğıdındaki kimlik bilgilerinin doğruluğunu kontrol ediniz. Bilgiler size ait değilse veya cevap kâğıdı kullanılmayacak durumdaysa sınav görevlilerine bildirin.
3. Kitapçık türünü cevap kâğıdındaki ilgili alana kodlayınız.
4. Cevap kâğıdı üzerindeki kodlamaları kurşun kalemle yapınız.

**SINAV BAŞLAMADAN ÖNCE  
KİTAPÇIĞIN ARKA KAPAĞINDAKİ  
UYARILARI MUTLAKA OKUYUNUZ.**

2019 SAYISAL BÖLÜM



## MATEMATİK

1. Bu testte 20 soru vardır.
2. Cevaplarınızı, cevap kâğıdına işaretleyiniz.

1. Bir otelin her bir katındaki oda sayısının, odaların bulunduğu katın numarasına göre değişimini gösteren tablo aşağıda verilmiştir.

**Tablo:** Kat Numarasına Göre Kattaki Oda Sayısı

Kat Numarası (x)	Kattaki Oda Sayısı
$1 \leq x < 4$	$90 - 10x$
$4 \leq x < 7$	$50 - 5x$

Buna göre bu otelde 2. kattaki oda sayısı 5. kattaki oda sayısından kaç fazladır?

- A) 40      B) 45      C) 50      D) 55

2.  $a, b, c$  birer gerçel sayı ve  $b \geq 0$  olmak üzere

$$a\sqrt{b} = \sqrt{a^2 b}$$

$$a\sqrt{b} + c\sqrt{b} = (a + c)\sqrt{b}$$

$$a\sqrt{b} - c\sqrt{b} = (a - c)\sqrt{b} \text{ dir.}$$

Aşağıdaki şekildeki gibi bir vincin havada tuttuğu inşaat malzemesinin yerden yüksekliği  $\sqrt{125}$  m ve malzemenin vincin koluna uzaklığı  $\sqrt{45}$  m'dir.

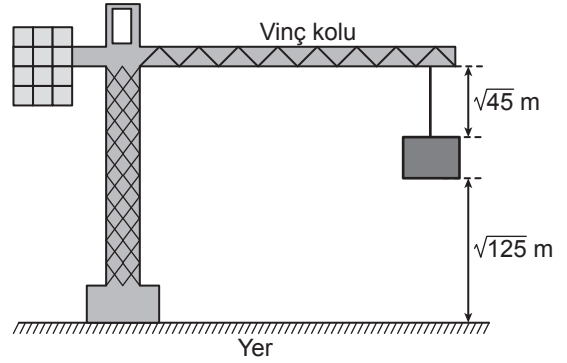

Vincin kolunun yerden yüksekliği sabit kalmak üzere malzeme şekildeki konumdayken  $\sqrt{5}$  m yukarı çekiliyor.

Buna göre son durumda malzemenin yerden yüksekliği, malzemenin vincin koluna uzaklığından kaç metre fazladır?

- A)  $2\sqrt{5}$       B)  $3\sqrt{5}$       C)  $4\sqrt{5}$       D)  $5\sqrt{5}$



3. Bir ondalık gösterimin, basamak değerleri toplamı şeklinde yazılmasına ondalık gösterimin çözümlenmesi denir.

Uçakla seyahat eden bir yolcu, kütlesi 8 kg'dan az olan valizini kabine alabilmektedir.

Aycan'ın valizinin kütlesi 9,08 kg'dır. Bu valizdeki bazı eşyaların kütlelerinin çözümlenmiş şekli aşağıdaki tabloda verilmiştir.

**Tablo:** Valizdeki Eşyalardan Bazılarının Kütleleri

Eşya	Kütlesi (kg)
Ayakkabı	$9 \cdot 10^{-1} + 8 \cdot 10^{-2}$
Kitap	$1 \cdot 10^0 + 1 \cdot 10^{-1}$
Mont	$9 \cdot 10^{-1} + 5 \cdot 10^{-3}$
Tablet	$1 \cdot 10^0 + 9 \cdot 10^{-3}$

**Aycan, valizinden bu dört eşyadan hangisini çıkarırsa valizini kabine alabilir?**

A) Tablet

B) Ayakkabı

C) Kitap

D) Mont



4. Aşağıda dikdörtgen şeklindeki A, B, C kartonlarının her birinden dörder adet verilmiştir.

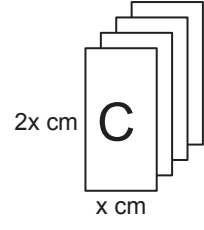
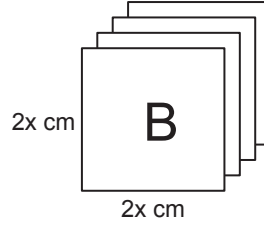
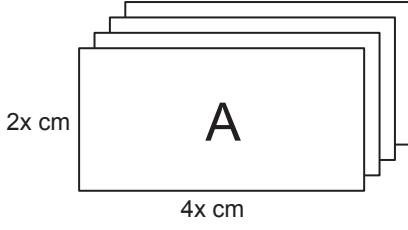

Bu kartonların kenarları çakıştırılarak iki tane kare prizma oluşturuluyor. Bu prizmalardan biri aşağıda verilmiştir.

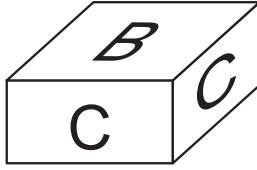

Kartonların tamamı kullanıldığına göre diğer prizmanın yüzey alanı kaç santimetrekaredir?

A)  $16x^2$

B)  $26x^2$

C)  $32x^2$

D)  $40x^2$



5. Dik üçgenlerde  $90^\circ$  lik açının karşısındaki kenara hipotenüs denir.  
Bir dik üçgende dik kenarların uzunluklarının kareleri toplamı, hipotenüsün uzunluğunun karesine eşittir.

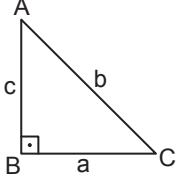

$$a^2 + c^2 = b^2$$

Geometri tahtası, bir zeminin üzerine eşit aralıklarla yerleştirilmiş çivilerden oluşur.

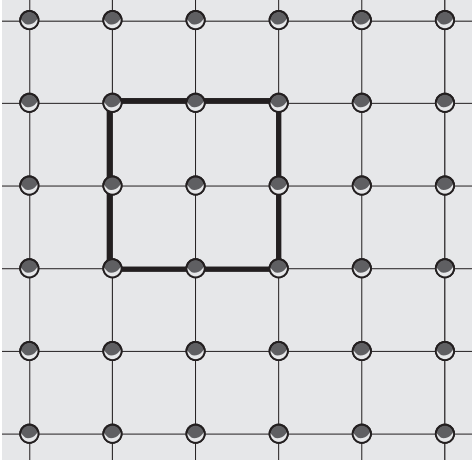

Şekil I

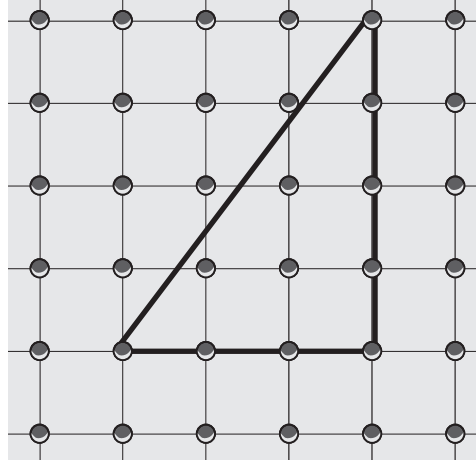

Şekil II

Şekil I'deki geometri tahtasında oluşturulan karenin alanı  $4x^2 + 8x + 4$  birimkaredir.

Bu geometri tahtasında Şekil II'deki gibi oluşturulan üçgenin çevre uzunluğu  $x$  cinsinden kaç birimdir?

A)  $12x + 12$

B)  $14x + 14$

C)  $12\sqrt{2}x + 12\sqrt{2}$

D)  $12(x + 1)^2$



6.

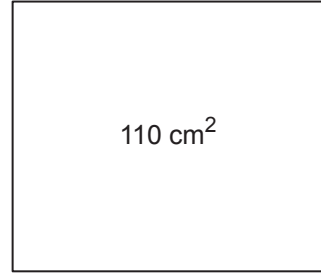
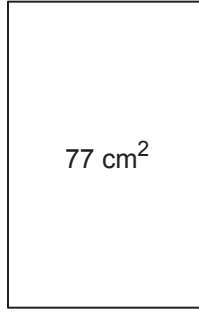
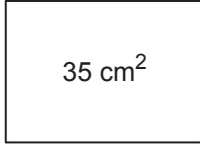

Kenarlarının uzunlukları santimetre cinsinden 1'den büyük tam sayı olan dikdörtgen şeklindeki kartonlar ve bu kartonların bir yüzlerinin alanları yukarıda verilmiştir. Bu kartonlardan yüzey alanları farklı olan ikisi seçilip 3 cm'lik kısımları üst üste yapıştırılarak aşağıdaki gibi bir dikdörtgen karton oluşturulacaktır.

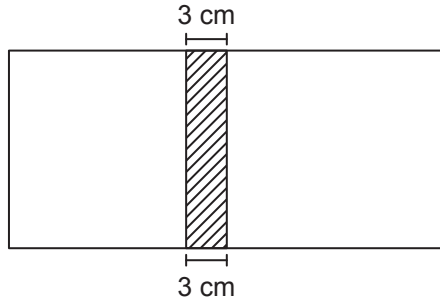

Bu şekilde oluşturulan kartonun bir yüzünün alanı en fazla kaç santimetrekaredir?

A) 91

B) 130

C) 154

D) 187



7.

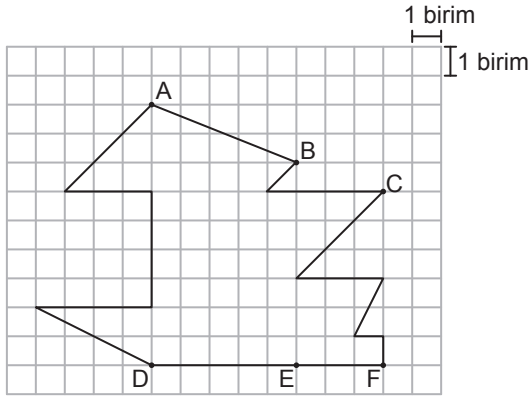

Yukarıdaki kareli zeminde verilen şekilde A, B, C noktaları sırasıyla D, E, F noktalarıyla birleştirilerek [AD], [BE] ve [CF] çiziliyor.

**Buna göre aşağıdakilerden hangisi elde edilen üçgenlerden benzer olan herhangi ikisinin benzerlik oranı olamaz?**

- A) 1      B)  $\frac{2}{3}$       C)  $\frac{1}{2}$       D)  $\frac{1}{3}$

8.  $a, b$  birer gerçekte sayı ve  $b \geq 0$  olmak üzere  $a\sqrt{b} = \sqrt{a^2b}$  dir.

Dikdörtgen şeklindeki bir kâğıt aşağıdaki gibi kesilerek kare ve dikdörtgen şeklinde iki kâğıt elde ediliyor. Elde edilen kare şeklindeki kâğıdın bir yüzünün alanı  $27 \text{ cm}^2$  olup dikdörtgen şeklindeki kâğıdın bir yüzünün alanının 3 katına eşittir.

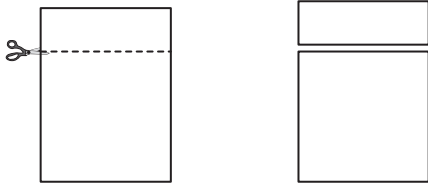

**Buna göre elde edilen dikdörtgen şeklindeki kâğıdın kısa kenarının uzunluğu kaç santimetredir?**

- A) 9      B)  $2\sqrt{3}$       C) 3      D)  $\sqrt{3}$

9. Eğim, dikey uzunluğun yatay uzunluğa oranıdır.

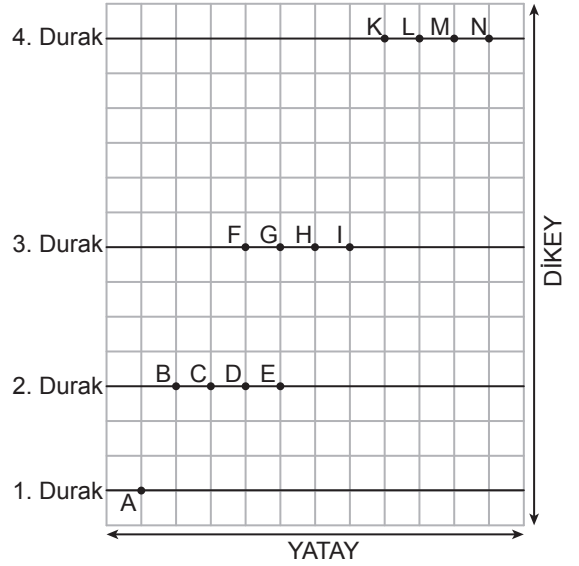

Yukarıdaki kareli zeminde verilen A noktasından yola çıkan bir hareketli, eğimi 1 olan yolu izleyerek 2. duraktaki noktalardan birine ulaştıktan sonra bu noktadan eğimi 2 olan yolu izleyerek 3. duraktaki noktalardan birine ulaşıyor.

**Ardışık iki durak arasında izlediği yollar doğrusal olduğuna göre bu hareketli, 3. durakta bulunduğu noktadan eğimi 3 olan yolu izleyerek 4. duraktaki hangi noktaya ulaşır?**

- A) K      B) L      C) M      D) N





10. Gülle atma yarışmalarında her bir sporcunun üç atış yapma hakkı vardır. Bu üç atıştan sonra sporcular, gülleyi attıkları en uzun mesafeye göre büyükten küçüğe doğru sıralanır. Bu sıralama sonucunda sporculardan birinci sıradaki altın, ikinci sıradaki gümüş, üçüncü sıradaki bronz madalya alır.

Aşağıdaki tabloda beş sporcunun katıldığı bir gülle atma yarışmasında bu sporcuların atış mesafeleri verilmiştir.

Tablo: Sporcuların Gülle Atış Mesafeleri (Metre)

Atışlar \ İsim	Burak	Cihan	Dinçer	Erdal	Fatih
1. Atış	15,03	16,25	17,40	14,57	16,86
2. Atış	18,20	15,42	18,57	16,77	17,82
3. Atış	18,06	19,86	17,83	18,44	?

Bu yarışmada Cihan altın madalya, Dinçer bronz madalya kazandığına göre Fatih'in 3. atışında gülleyi attığı mesafenin metre cinsinden alabileceği değerler aşağıdaki sayı doğrularının hangisinde gösterilmiştir?





11. Eşit uzunluktaki iki çubuğun birinden 8 cm'lik bir parça kesilerek kalan kısım iki eş parçaya, diğerinden 5 cm'lik bir parça kesilerek kalan kısım üç eş parçaya aşağıdaki gibi ayrılıyor.

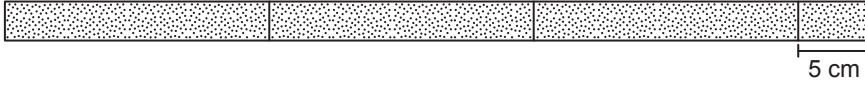

Bu parçalardan birer tanesi ile bir kitabın aynı kenarı aşağıdaki gibi ölçüldüğünde parçalardan birinin uzunluğu kitabın kenar uzunluğundan 10 cm fazla, diğerinin uzunluğu ise 1 cm eksik oluyor.

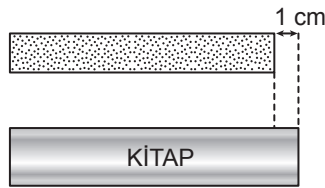
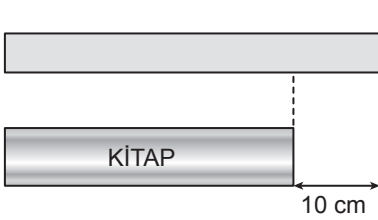

Buna göre kesilmeden önce çubuklardan birinin uzunluğu kaç santimetredir?

A) 85

B) 80

C) 75

D) 70



12. Bir olayın olma olasılığı =  $\frac{\text{İstenilen olası durumların sayısı}}{\text{Tüm olası durumların sayısı}}$

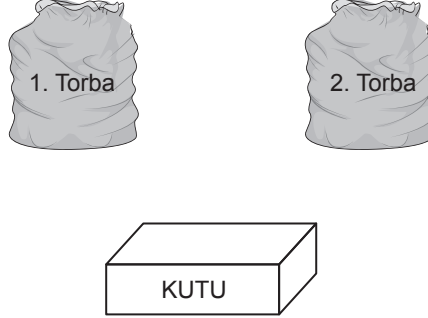

İçinde kırmızı veya sarı renkli 5 topun bulunduğu 1. torbadan rastgele çekilen bir topun kırmızı olma olasılığı daha fazladır. Ayrıca mavi veya sarı renkli 7 topun bulunduğu 2. torbadan rastgele çekilen bir topun sarı olma olasılığı daha azdır. 1. ve 2. torbadaki topların tamamı boş bir kutuya atılıp karıştırılıyor.

**Topların tamamı renkleri dışında özdeş olduğuna göre bu kutudan rastgele çekilen bir topun sarı olma olasılığı en fazla kaçtır?**

A)  $\frac{1}{6}$

B)  $\frac{1}{4}$

C)  $\frac{5}{12}$

D)  $\frac{7}{12}$



13. Dik üçgenlerde  $90^\circ$  lik açının karşısındaki kenara hipotenüs denir. Bir dik üçgende dik kenarların uzunluklarının kareleri toplamı, hipotenüsün uzunluğunun karesine eşittir.

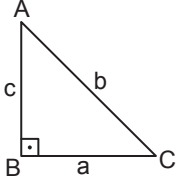

$$a^2 + c^2 = b^2$$

ABCD dikdörtgeni biçimindeki bir kâğıt parçasının bir yüzüne aşağıdaki gibi 10 eş dikdörtgen çizilip bu dikdörtgenler boyanıyor.

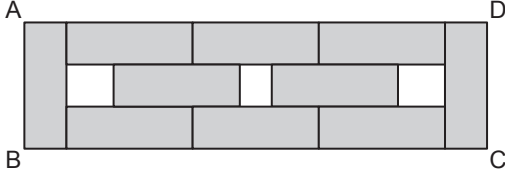

Kâğıdın bu yüzündeki boyanmayan bölgelerin alanları toplamı  $30 \text{ cm}^2$  olduğuna göre ABCD dikdörtgeninin köşegenlerinden birinin uzunluğu kaç santimetredir?

- A)  $3\sqrt{10}$                       B)  $5\sqrt{26}$   
C)  $10\sqrt{13}$                       D)  $26\sqrt{10}$

14. Yükseklikleri eşit olan dik dairesel silindir şeklindeki iki eş pakete kakaolu ve vanilyalı bisküviler, tabanları çakışacak şekilde aşağıdaki gibi tek sıra hâlinde yerleştiriliyor.

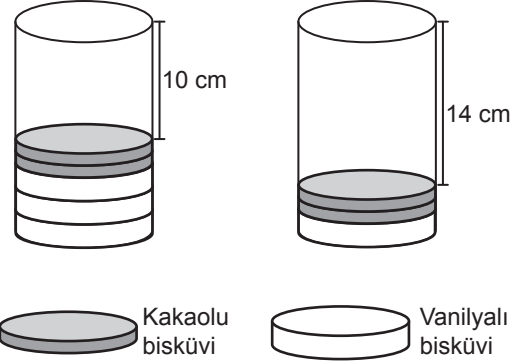

Kakaolu bir bisküvinin yüksekliği vanilyalı bir bisküvinin yüksekliğinin yarısı kadardır. Paketlerden birine üç vanilyalı, iki kakaolu bisküvi konduğunda paketin boş kalan kısmının yüksekliği 10 cm; diğer pakete bir vanilyalı, iki kakaolu bisküvi konduğunda paketin boş kalan kısmının yüksekliği 14 cm oluyor.

Tam dolu bir paketteki vanilyalı bisküvi sayısı kakaolu bisküvi sayısına eşit olduğuna göre bu pakette kaç tane bisküvi vardır?

- A) 10                      B) 12                      C) 16                      D) 18



15. Bir televizyon kanalında 24 saat boyunca yayımlanacak programların sürelerine göre dağılımı ve yayın sırası aşağıdaki daire grafiğinde gösterilmiştir. Bu daire grafiğine uygun 24 saatlik yayın akışını gösteren aşağıdaki gibi bir tablo oluşturulacaktır.

**Grafik:** Yayımlanacak Programların Sürelere Göre Dağılımı

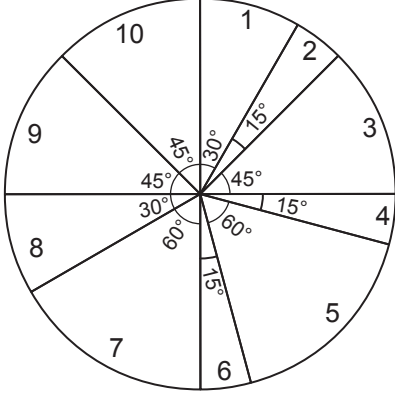

**Tablo:** 24 Saatlik Yayın Akışı

Sıra	Program Adı	Yayın Saati
1	El Emeği Göz Nuru	08.00 - ...
2	Başarının Sırrı	... - ...
3	Anadolu'da Lezzet Durakları	... - ...
4	Piramitlerin Gizemi	... - ...
5	Çanakkale Destanı	... - ...
6	Ata Sporlarımız	... - ...
7	Doğanın Gücü	... - ...
8	Dünya Atletizm Şampiyonası	... - ...
9	Bilgisayar Dünyası	... - ...
10	Notaların Dili	... - ...

Verilenlere göre "Ata Sporlarımız" adlı programın yayın saati aşağıdakilerden hangisidir?

- A) 19.00 - 20.00  
C) 20.00 - 21.00

- B) 01.00 - 02.00  
D) 02.00 - 03.00



16.  $a, b, c, d$  birer gerçek sayı ve  $b \geq 0, d \geq 0$  olmak üzere

$$a\sqrt{b} \cdot c\sqrt{d} = (a \cdot c)\sqrt{b \cdot d}$$

$$a\sqrt{b} = \sqrt{a^2 b} \text{ dir.}$$

Tablo 1

$\sqrt{12}$	$\sqrt{20}$
$\sqrt{9}$	A

Tablo 2

$\sqrt{27}$	$\sqrt{3}$
$\sqrt{2}$	$\sqrt{28}$

Tablo 1'de verilen ifadelerin her biri Tablo 2'de verilen ifadelerin her biri ile birer kez çarpılıyor. Bu şekilde elde edilen sayıların her biri, bir karta bir sayı gelecek şekilde özdeş kartlara yazılarak boş bir torbaya atılıyor.

Torbadan rastgele çekilen bir kartın üzerinde yazan sayının doğal sayı olma olasılığının  $\frac{1}{8}$  olması için A yerine aşağıdakilerden hangisi yazılmalıdır?

- A)  $\sqrt{2}$     B)  $\sqrt{3}$     C)  $\sqrt{5}$     D)  $\sqrt{7}$

17.  $a \neq 0$  ve  $m, n$  tam sayılar olmak üzere

$$a^n \cdot a^m = a^{n+m} \text{ ve } \frac{a^m}{a^n} = a^{m-n}$$

$$(a^n)^m = a^{n \cdot m} \text{ dir.}$$

Aşağıda sadece ön yüzlerinde birer üslü ifadenin yazılı olduğu 4 mavi ve 4 kırmızı kart verilmiştir.

Mavi Kartlar

$2^{-2}$	$2^3$	$2^{-1}$	$2^4$
----------	-------	----------	-------

Kırmızı Kartlar

$4^{-1}$	$4^{-3}$	$4^2$	$4^0$
----------	----------	-------	-------

Mavi kartlardaki her bir üslü ifade kırmızı kartlardaki kendisine denk olmayan her bir üslü ifade ile birer kez çarpılarak yeni üslü ifadeler elde ediliyor.

Elde edilen bu üslü ifadelerden ikisinin birbirine oranı en çok kaçtır?

- A)  $2^{12}$     B)  $2^{15}$     C)  $2^{16}$     D)  $2^{17}$



18. Dik üçgenlerde  $90^\circ$  lik açının karşısındaki kenara hipotenüs denir.  
Bir dik üçgende dik kenarların uzunluklarının kareleri toplamı hipotenüsün uzunluğunun karesine eşittir.

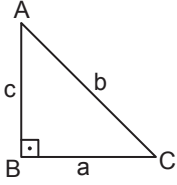

$$a^2 + c^2 = b^2$$

Taban ayrıtlarının uzunlukları 10 cm ve 24 cm olan dikdörtgenler prizması biçimindeki tahta blok Şekil I'deki gibi taban köşegenleri boyunca tabanlara dik olacak şekilde kesilerek iki eş parçaya ayrılıyor. Elde edilen iki parça üst üste yapıştırılarak Şekil II'deki dik üçgen dik prizma biçiminde bir tahta blok oluşturuluyor.

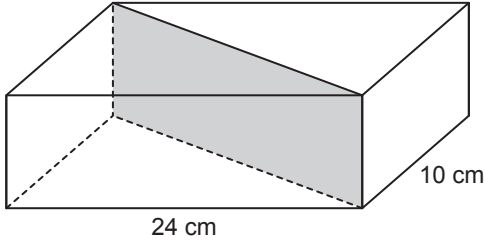

Şekil I

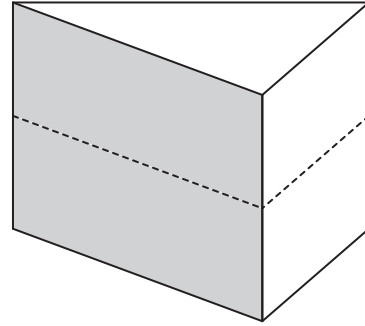

Şekil II

Elde edilen dik üçgen dik prizma ile başlangıçta verilen dikdörtgenler prizmasının ayrıtlarının uzunlukları toplamı birbirine eşittir.

**Buna göre dikdörtgenler prizması şeklindeki tahta bloğun yüksekliği kaç santimetredir?**

- A) 8                      B) 9                      C) 16                      D) 22



19. Braille alfabesi görme engellilerin okuyup yazmaları için geliştirilmiş bir yazı sistemidir. Braille rakamları da aşağıdaki gibi tanımlanmıştır.

0	1	2	3	4	5	6	7	8	9

Bu rakamlar kullanılarak aşağıdaki gibi dört haneli bir şifre oluşturulacaktır.

I.	II.	III.	IV.

Bu dikdörtgenlerden I. ile II. ve III. ile IV. dikdörtgen aşağıdaki gibi uzun kenarları boyunca çakıştırıldıklarında bu dikdörtgenlerin belirttiği Braille rakamları çakışma kenarlarına göre birbirinin yansıması olacaktır.

I.	II.	III.	IV.

Yukarıdaki gibi oluşturulacak bu şifrede I. ve II. dikdörtgenlerdeki Braille rakamlarından oluşan iki basamaklı sayı tam kare, III. ve IV. dikdörtgenlerdeki Braille rakamlarından oluşan iki basamaklı sayı asal sayı olacaktır.

**Buna göre I. ve III. haneye gelmesi gereken Braille rakamları aşağıdakilerden hangisidir?**

A)	I.	III.	B)	I.	III.	C)	I.	III.	D)	I.	III.





20.



Zeynep parasının yarısı ile paketi 30 lira olan A marka ve diğer yarısı ile paketi 50 lira olan B marka kedi mamalarından alıyor. Bu paketlerden markası aynı olan 6 tanesini evinde beslediği kedileri için ayırdıktan sonra kalan paketleri bir hayvan barınağına veriyor.

**Zeynep'in hayvan barınağına verdiği A marka ve B marka mamaların paketlerinin sayıları eşit olduğuna göre Zeynep mamalar için toplam kaç lira harcamıştır?**

A) 300

B) 600

C) 700

D) 900

**MATEMATİK TESTİ BİTTİ.  
FEN BİLİMLERİ TESTİNE GEÇİNİZ.**

## FEN BİLİMLERİ

1. Bu testte 20 soru vardır.
2. Cevaplarınızı, cevap kâğıdına işaretleyiniz.

1. Karasal bir ekosistemdeki besin zinciri şekildeki gibidir.

Ot → Çekirge → Kertenkele → Yılan

Bu besin zincirindeki canlıların yaşadıkları ortamdaki birey sayıları farklı boyutlardaki tahta bloklar ile eşleştirilecektir. Bu blokların boyutları birey sayısını temsil etmektedir. Büyük olan bloklar birey sayısının çok, küçük olanlar ise birey sayısının az olduğunu göstermektedir.

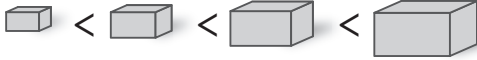

Buna göre, bu besin zincirindeki canlıların birey sayılarını temsil eden tahta blokların dizilimi aşağıdakilerin hangisindeki gibi olmalıdır?

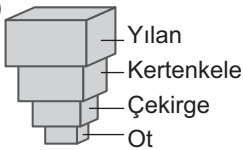
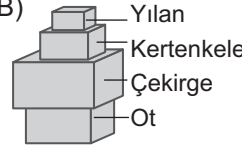
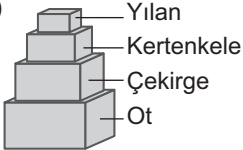
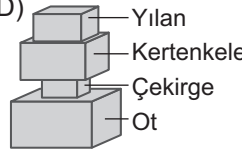
- A) 
- B) 
- C) 
- D) 

2. Göz organının gelişimini kontrol eden genler sayesinde canlı türlerine özgü göz çeşitleri ortaya çıkmıştır. Bir bilim insanı çeşitli hayvanlarda göz oluşumunu kontrol eden genlerin bir bölümünü aşağıdaki şekilde göstermiştir.



DNA: AAAATTCTGGGCAGGTATTA

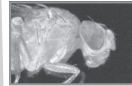

DNA: AAAATTCTCGGGAGGTATTA



DNA: AAAATCCTGGGCAGATACTA

Verilen bilgilere göre gen kavramı ile ilgili aşağıdakilerden hangisi söylenemez?

- A) Genler, DNA üzerindeki bir grup nükleotid dizisinden oluşur.
- B) Farklı canlılardaki bir organın gelişimini kontrol eden genler, ortak nükleotid dizileri içerebilir.
- C) Farklı canlılarda yer alan gözlerin oluşmasında işlev gören genlerin nükleotid dizilerinin birbiriyle aynı olma zorunluluğu yoktur.
- D) Canlılardaki genlerin farklı olması nükleotid dizilimindeki farklılıklardan değil, nükleotid bazlarının farklı olmasından kaynaklanır.



3. Fotosentezin yapay ışıkta gerçekleşip gerçekleşmeyeceğini araştırmak isteyen bir öğrenci verilen malzemelerden uygun olanları seçerek bir deney düzeneği oluşturacaktır.

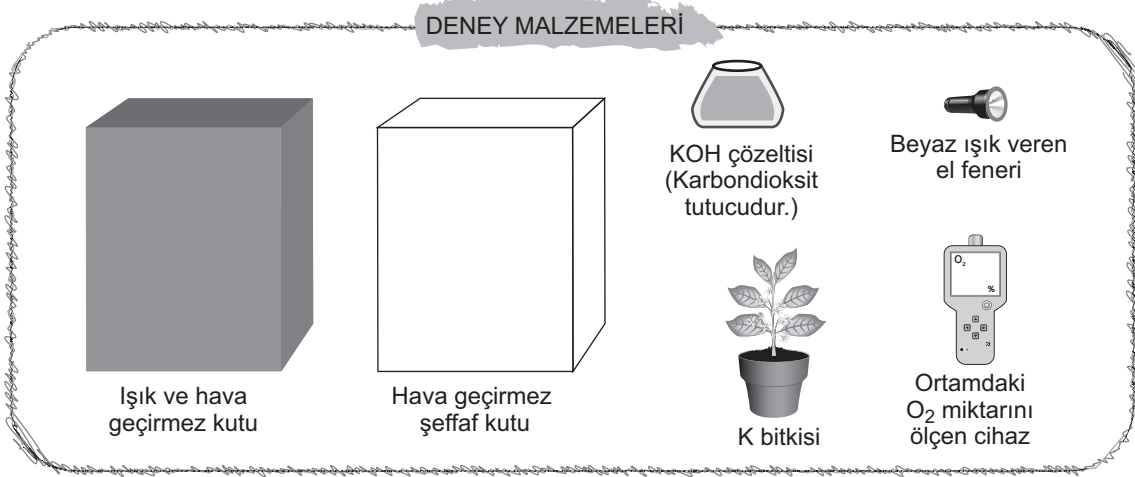

Öğrenci, güneş ışığı alan bir ortamda araştırma amacına yönelik tek bir deney düzeneği hazırlayarak düzenekteki oksijen miktarı değişimini gözlemliyor.

**Bu öğrencinin araştırma amacına uygun olarak hazırladığı deney düzeneği aşağıdakilerden hangisi gibi olmalıdır?** (Işık geçirmez kutular, içlerindeki düzeneklerin görülebilmesi için ön yüzeyi açık gösterilmiştir.)

A)

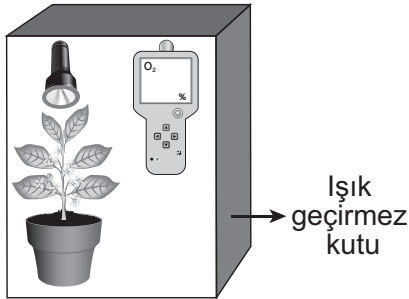

B)

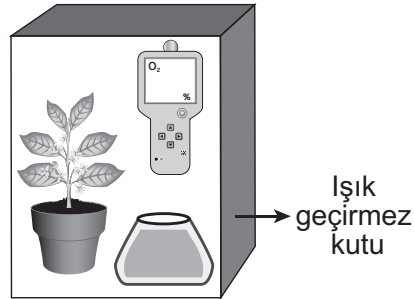

C)

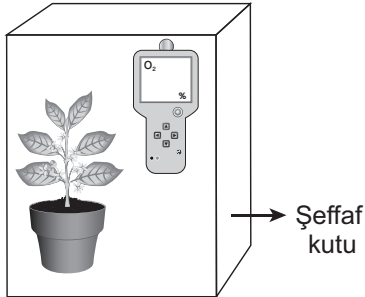

D)

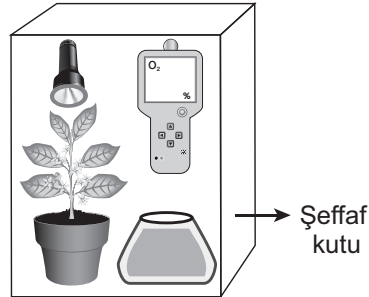



4. Bir öğretmen doğadaki azot döngüsü şemasını ve döngüde işlev görebilecek çam kozalağı mantarı hakkındaki bilgiyi öğrencilerine şu şekilde sunmuştur:

“Çam kozalağı mantarı, çürüyen kozalaklardan beslenir ve kozalak yapısını oluşturan moleküllerin doğaya dönüşümünü sağlar.”

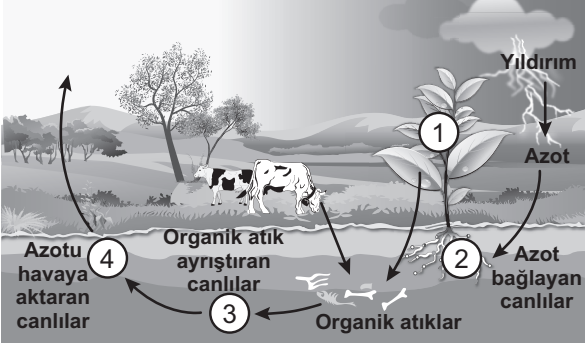

Buna göre çam kozalağı mantarı, şemada numaralanarak verilmiş canlılardan hangisinin azot döngüsünde üstlendiği görevle benzer bir işleve sahiptir?

- A) 1      B) 2      C) 3      D) 4

5. Tatlı su kaynakları Dünya'daki su kaynaklarının yaklaşık %3'ü kadardır. Bazı araştırmacılar bu kaynakların bilinçsiz kullanımının devam etmesi hâlinde yakın bir gelecekte Dünya üzerinde su kıtlığı yaşanacağını öngörmektedirler.

**Buna göre aşağıdakilerden hangisi araştırmacıların öne sürdüğü bu sorunu önlemeye yönelik uygulamalardan biri olamaz?**

- A) Yağmur sularının depolanarak bahçe sulamasında kullanılmasına yönelik sistem tasarlanması  
 B) Tarlaların zamanından önce ve fazla sulanmasını engellemek için toprağın nemini ölçen bir araç geliştirilmesi  
 C) Barajlarda toplanan suyun dağıtım sistemine gönderilmeden önce arıtma sistemine alınması  
 D) Lavabo giderlerinden akan suyun toplanarak arıtılması ve bahçelerde kullanılabilir hâle getirilmesi



6. Bir arařtırmada bezelye bitkisinin gövde uzunluğunun kalıtımı incelenmiřtir.

Bu arařtırmada;

- Önce iki uzun boylu bezelye aprazlanarak birinci kuřak elde edilmiřtir.
- Daha sonra birinci kuřaktan alınan iki uzun boylu bezelye aprazlanmıřtır.
- Bu aprazlama sonucunda ikinci kuřakta uzun boylu bezelyelerin yanı sıra kısa boylu bezelyelerin de ortaya ıktıđı görölmüřtür.

**Verilen bilgilere göre ařađıdaki yorumlardan hangisi yapılabilir?**

- A) Birinci kuřaktaki bezelyelerin tamamı saf döldür.
- B) İkinci aprazlama için seilen bezelyelerin genotipi heterozigottur.
- C) İkinci aprazlama sonucu oluřan bezelyelerin genotiplerinin heterozigot olma ihtimali yoktur.
- D) İkinci kuřakta kısa boylu bezelyelerin ortaya ıkmasının tek nedeni mutasyon geirmiş olmalarıdır.

7. Resimde bir deniz anemonu ile onun uzantıları arasında yařayan palyao balıđı verilmiřtir.

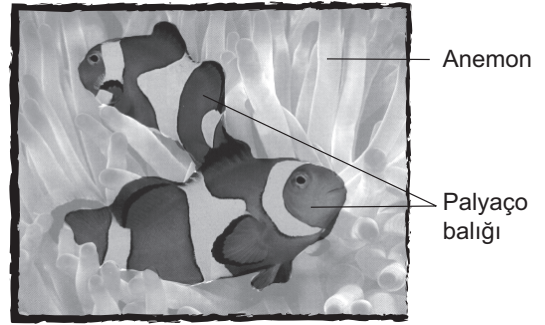

Bu anemonlar, uzantıları üzerinde bulunan zehirli iđnelerini kullanarak yakınlarına kadar gelen küük balıkları sokup zehirler ve onlarla beslenebilir. Palyao balıkları, vücut yüzeyindeki kaygan mukus tabakası sayesinde anemonun zehrinden etkilenmez. Böylece, palyao balıkları anemonun uzantıları arasında rahata dolařır, düřmanlarından saklanır ve güvenli bir řekilde beslenir.

**Verilen durumla ilgili olarak ařađıdaki ıkarımlardan hangisi yanlıřtır?**

- A) Deniz anemonunun yařadıđı ortamdaki balıklar arasında, anemonun zehirli iđnelerinden etkilenme özelliđi farklı olan balıklar vardır.
- B) Deniz anemonunun zehri, kendisiyle birlikte yařayan balık türünün seiliminde etkili olmuřtur.
- C) Palyao balıkları, deniz anemonlarının zehrinden etkilenmeyecek bir adaptasyona sahiptir.
- D) Deniz anemonlarının zehri, palyao balıklarının genotipini etkilemeden fenotiplerinde gözlemlenebilir bir deđiřiklik yapmıřtır.



8. *Elektriksel yük cinsleri farklı olan cisimler yaklaştırıldıklarında birbirlerini çekerken yük cinsleri aynı olan cisimler yaklaştırıldıklarında birbirini iter.*

Bu durumu gözlemlemek isteyen öğrenci yük cinsi ve miktarını bilmediği bir alüminyum top, bir ebonit çubuk ve bir cam çubuk kullanarak tablodaki gibi iki farklı uygulama yaparak gözlemlerini yazıyor.

	Uygulamalar	Gözlenen Sonuçlar
I.	Alüminyum top ve ebonit çubuk birbirine yaklaştırılıyor.	Alüminyum top ve ebonit çubuk birbirini itiyor.
II.	Ebonit ve cam çubuklar birbirine yaklaştırılıyor.	Ebonit ve cam çubuk birbirini çekiyor.

**Buna göre bu cisimlerin yüklerinin cinsleri aşağıda verilenlerden hangisi olabilir?**

	Alüminyum top	Ebonit çubuk	Cam çubuk
A)	Negatif (-)	Negatif (-)	Pozitif (+)
B)	Pozitif (+)	Pozitif (+)	Pozitif (+)
C)	Negatif (-)	Pozitif (+)	Negatif (-)
D)	Negatif (-)	Negatif (-)	Negatif (-)

9. Genç bir girişimci olan Ali, beyaz eşyaların metal yüzeylerini boyama işine giriyor. Öğrendiklerini uygulamak isteyen Ali ilk denemede negatif (-) yükü yüklediği beyaz eşyanın metal yüzeyine nötr boya tanecikleri püskürttüğünde boyanın bu metalin yüzeyine düzgün dağılmadığını, bazı bölgelerde koyu ve açık renklerin oluştuğunu görüyor.

Bu sorunu çözmek için Ali ikinci denemede, birinci denemedeyle özdeş olan metal bir yüzeyi yine negatif (-) yükü yükleyerek metalin yüzeyine bu kez pozitif (+) yüklü boya taneciklerini püskürttüğünde boyanın yüzeye düzgün dağıldığını görüyor.

**Buna göre ikinci denemede beyaz eşyanın metal yüzeyine boyanın düzgün dağılmasının sebebi aşağıdakilerden hangisi ile açıklanır?**

- A) Nötr cisimlerin yüklü cisimler tarafından çekilmesi  
 B) Zıt yüklü cisimlerin birbirini çekmesi  
 C) Aynı yüklü cisimlerin birbirini itmesi  
 D) Nötr bir cismin başka bir nötr cisim tarafından etkilenmemesi

10. Basınç, birim yüzeye etki eden dik kuvvet olarak tanımlanır.

Bu bilgiyi kullanmak isteyen bir öğrencinin kurduğu hipotez, kullandığı yöntem ve bulgularına dayalı çizdiği grafik şu şekildedir:

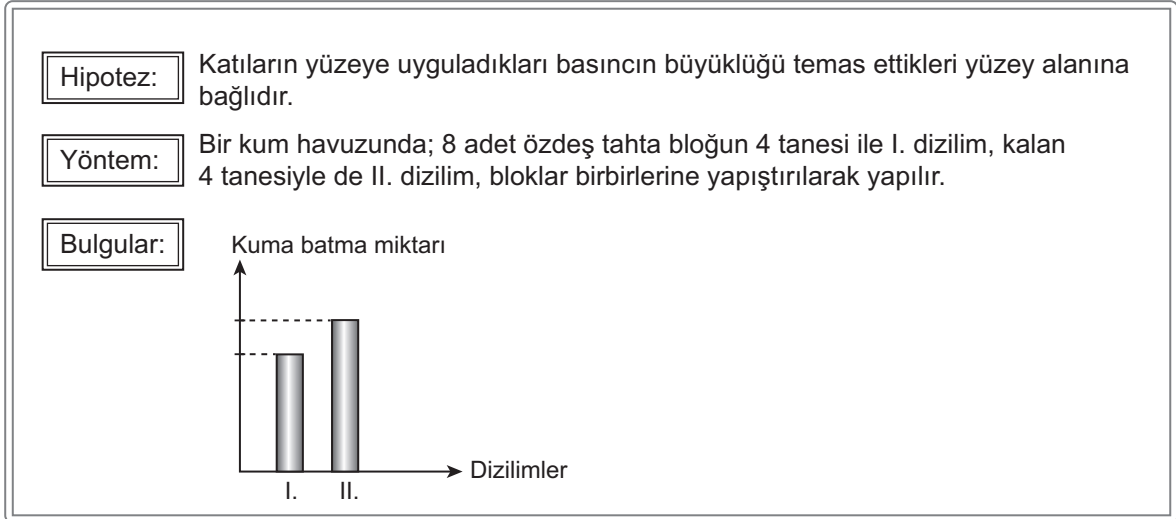

Buna göre öğrencinin deneyinde kurduğu düzenek aşağıdakilerden hangisi olabilir?

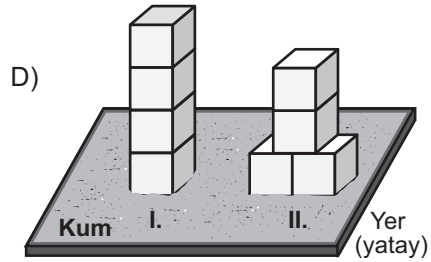
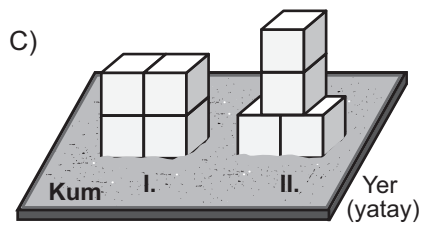
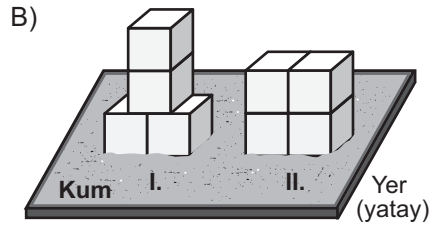
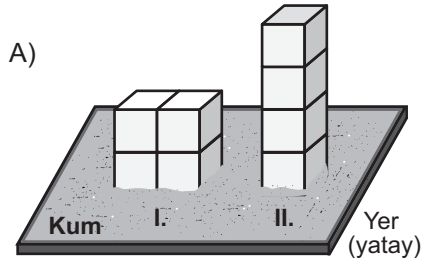

11. Bir deneyde *Şekil I*'deki gibi su sızdırmaz hareketli pistonla bağlı yayın bulunduğu kap; *Şekil II*'deki gibi içinde su bulunan bir kaba konulduğunda yayın bir miktar sıkıştığı, *Şekil III*'teki gibi kaptaki su miktarı artırıldığında ise yayın daha fazla sıkıştığı gözlenmiştir.

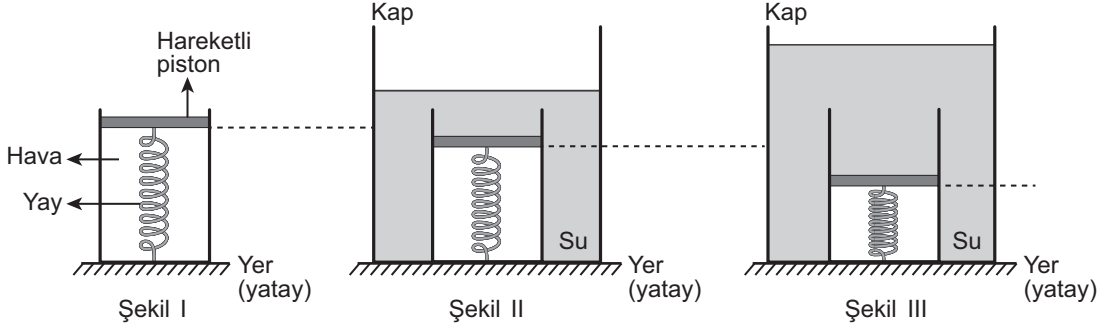

**Suyun sıkışmadığı kabul edilen bu deneyden yararlanarak aşağıdaki hipotezlerden hangisi test edilebilir?**

- A) Sıvılar, üzerine uygulanan kuvveti her yöne eşit büyüklükte iletir.  
 B) Suyun basıncı, içinde bulunduğu kabın genişliğine bağlıdır.  
 C) Suyun yoğunluğu arttıkça basıncı da artar.  
 D) Suyun derinliği arttıkça basıncı da artar.
12. Nötr bir elektroskobun topuzuna bir cisim dokunduran Mustafa, elektroskobun yapraklarının açıldığını gözlemliyor. Bu gözlemine dayalı olarak Mustafa, dokundurduğu cismin pozitif (+) yüklü olduğunu iddia ediyor. Zeynep ise cismin yük cinsinin belirlenmesi için Mustafa'nın gözleminin yetersiz olduğunu öne sürüyor.

**Buna göre Zeynep aşağıdakilerden hangisini yaparsa kendi düşüncesini destekler?**

- A) Negatif (–) yüklü olduğu bilinen bir cismi nötr bir elektroskobun topuzuna dokundurursa  
 B) Pozitif (+) yüklü olduğu bilinen bir cismi nötr bir elektroskobun topuzuna dokundurursa  
 C) Nötr bir cismi, nötr bir elektroskobun topuzuna dokundurursa  
 D) Yaprakları açık bir elektroskobu topuzundan topraklarsa





13. Şekillerde Dünya'nın Güneş etrafında dolanırken oluşan iki farklı konumu, tabloda ise hangi yarım kürede oldukları belirtilmeyen eş yükseltilerdeki K ve L şehirlerinin ocak ve temmuz aylarındaki sıcaklık ortalamaları verilmiştir.

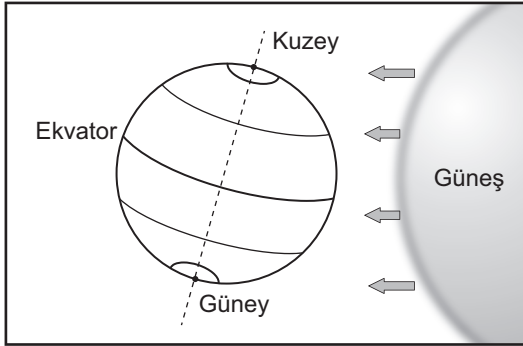

I. Konum

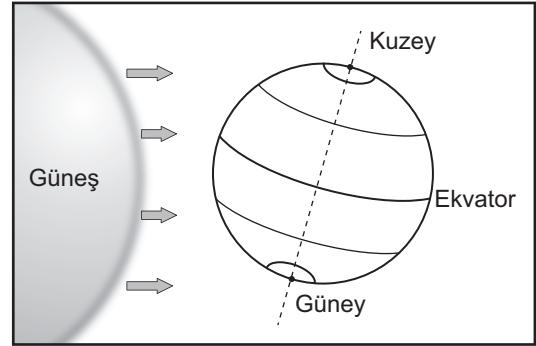

II. Konum

Şehirler	Ocak Ayı Sıcaklık Ortalaması (°C)	Temmuz Ayı Sıcaklık Ortalaması (°C)
K	-6	21
L	23	-4

Buna göre tablodaki verilerden ve Dünya'nın konumlarından yararlanarak K ve L şehirleri ile ilgili aşağıdaki yargılardan hangisine ulaşılabilir?

- A) I. konumundayken L şehrinde yaz mevsimi yaşanır.  
 B) II. konumundayken K şehrinde kış mevsimi yaşanır.  
 C) I. konumundayken L şehri, Güneş ışınlarını K şehriden daha dik açı ile alır.  
 D) II. konumundayken K şehri, Güneş ışınlarını L şehriden daha dik açı ile alır.



14. Mert, bir kutuyu; özdeş makaralar, ipler ve eşit bölmeli kaldıraç çubukları kullanarak kuvvetten kazanç sağlayacak şekilde yerden yukarı çıkarmak istiyor.

**Makara ve ip ağırlıkları ile sürtünmenin önemsenmediği aşağıdaki düzeneklerden hangisi Mert'in amacına uygun değildir?**

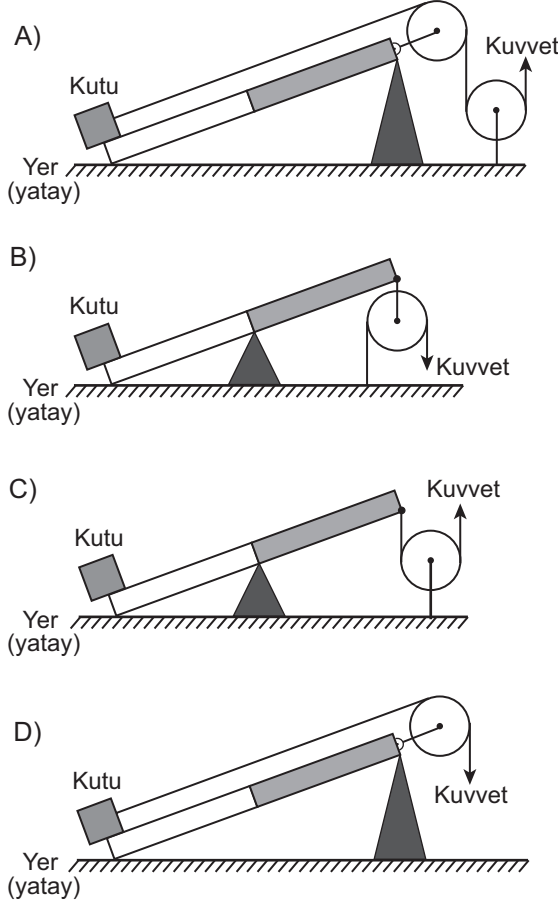

15. Bir ucu L çubuğuna bağlanarak sabitlenen ip, şekildeki gibi Ahmet ve Mehmet tarafından tutulan K ve L çubuklarının etrafına sarılıyor. Ayşe ise Ahmet ve Mehmet'in çubuklara uyguladığı kuvvetlerden daha az kuvvet uygulayarak ipin boşta kalan ucundan çektiğinde çubukların birbirine yaklaştığını görüyor.

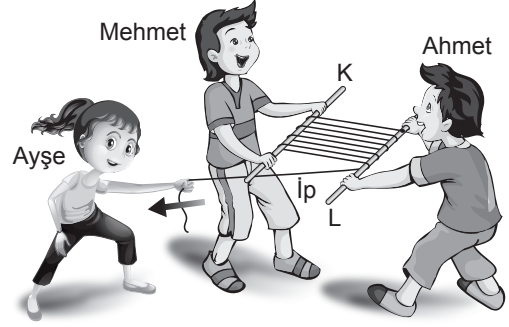

**Bu sistemde kuvvet kazancını sağlayan basit makine aşağıdakilerden hangisidir?**

- A) Sabit makara  
B) Eğik düzlem  
C) Kaldıraç  
D) Hareketli makara



16. Yapılan iki farklı işlem ve bu işlemlere ait gözlemler tablodaki gibidir.

Yapılan işlem	Gözlemler
1. Nitrik asit ( $\text{HNO}_3$ ) içerisinde bakır (Cu) parçaları atılıp karıştırılır.	<ul style="list-style-type: none"> <li>• Renkli bir gaz çıkışı gözlemlendi.</li> <li>• Çözelti maviye döndü.</li> <li>• Tepkime kabı ısındı.</li> </ul>
2. Katı iyot parçaları suyun içerisinde atılıp karıştırılır.	<ul style="list-style-type: none"> <li>• Suyun rengi değişti.</li> <li>• Katı iyot parçaları bir miktar çözüldü.</li> </ul>

Buna göre;

- I. tepkime kabının ısınması,
- II. gaz çıkışının olması,
- III. iyotun suda çözünmesi

gözlemlerinden hangileri kesinlikle bir kimyasal değişim olduğunu gösterir?

- A) Yalnız I.                      B) Yalnız III.                      C) I ve II.                      D) II ve III.



17. Bir çözeltinin asidik ya da bazik olma durumuna göre renk değiştiren maddelere indikatör veya ayıraç denir.

**Bilgi:** Bir bitki kullanılarak hazırlanan K çözeltisi; asidik ortamda açık pembe, bazik ortamda sarı renk alır.

Bu bilgiyi deneyerek gözlemlemek isteyen bir öğrenci, şekildeki gibi iki farklı çözelti hazırlıyor ve bunların üzerine eşit miktarlarda K çözeltisi ilave ediyor.

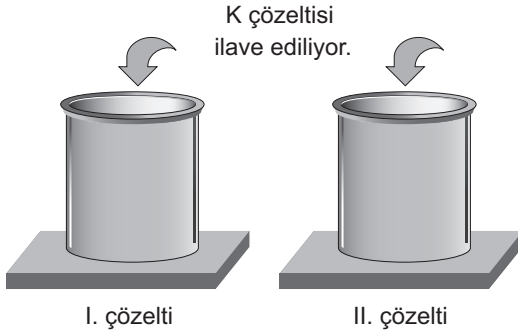

I. çözeltinin açık pembe, II. çözeltinin sarı renge dönüştüğünü gözlemleyen öğrencinin başlangıçta hazırladığı çözeltiler aşağıdakilerden hangisi olabilir?

I. çözelti	II. çözelti
A) Sabunlu su	Maden suyu
B) Limon suyu	Elma suyu
C) Amonyak	Turşu suyu
D) Portakal suyu	Deterjanlı su

18. Bir öğrenci, saf bir maddenin sıcaklık değişiminin kütleye bağlı olduğunu gözlemlemek için iki ayrı düzenek oluşturup bu düzenekleri belirli bir süre ısıtıyor.

**Aşağıdakilerden hangisi öğrencinin hazırlayacağı deney düzeneklerinde sabit tuttuğu (kontrollü) değişkenlerden biri olamaz?**

- A) Kullanılan maddelerin miktarı  
B) Düzeneklerde yer alan ısıtıcıların sayısı  
C) Kullanılan maddelerin cinsi  
D) Düzenekleri ısıtma süresi



19. Periyodik tablo düzenlenirken elementler belirli özelliklerine göre gruplandırılır. Bu tablonun oluşturulmasında geçen tarihsel süreçte ortaya atılan görüşlerden ikisi şöyledir:

I. görüş : Elementler, artan atom kütlelerine göre sıralanır.

II. görüş : Elementler, artan atom numaralarına göre sıralanır.

Günümüzde geçerli olan II. görüşün savunduğu kurala göre düzenlenen periyodik tablodaki bazı elementler şekilde verilmiştir.

1 H 1.00										2 He 4.00
3 Li 6.94	4 Be 9.01		11 Na 22.98		5 B 10.81	6 C 12.01	7 N 14.00	8 O 15.99	9 F 18.99	10 Ne 20.17
11 Na 22.98	12 Mg 24.30				13 Al 26.98	14 Si 28.08	15 P 30.97	16 S 32.06	17 Cl 35.45	18 Ar 39.94
19 K 39.09	20 Ca 40.07									

Buna göre aşağıdaki element çiftlerinden hangisi I. görüşün ortaya koyduğu kurala uymayan bir örnek olarak gösterilebilir?

A) H - He

B) Ar - K

C) Na - Mg

D) N - O



20. Bir öğrenci, ilk sıcaklıkları aynı olan saf bir sıvıyı özdeş kaplarda, özdeş ısıtıcılarla eşit süre ısıtarak yaptığı iki ayrı deneyin sonucunda şekildeki sıcaklık-zaman grafiklerini elde ediyor.

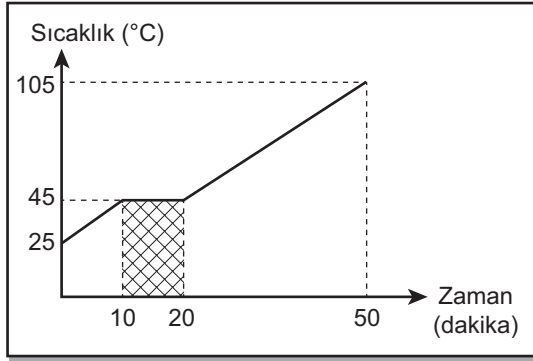

I. Grafik

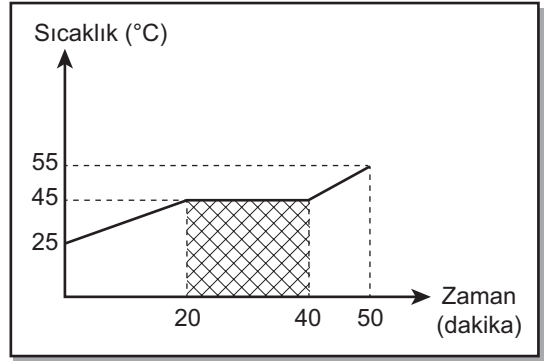

II. Grafik

**Buna göre grafiklerde taranmış olarak gösterilen alanda geçen sürenin II. grafikte daha uzun olmasını, bu saf sıvının aşağıdaki özelliklerinden hangisi etkilemiştir?**  
(Isı alışverişinin sadece sıvılar ve ısıtıcılar arasında olduğu düşünülecektir.)

- A) Öz ısı
- B) Kütle
- C) Donma noktası
- D) Kaynama noktası

**TEST BİTTİ.**  
**CEVAPLARINIZI KONTROL EDİNİZ.**



## SINAV BAŞLAMADAN AŞAĞIDAKİ UYARILARI MUTLAKA OKUYUNUZ!

1. Öğrenciler, sınav kurallarına ve salon görevlilerinin tüm uyarılarına uymak zorundadırlar.
2. Sınav başladıktan sonra öğrencilerin salon görevlileri ve birbirleri ile konuşmaları; kalem, silgi vb. şeyleri istemeleri yasaktır.
3. Cevap kâğıdınızı silinmeyen bir kalemle imzalayınız.
4. Sınav sırasında çanta, cep telefonu, saat, kablosuz iletişim sağlayan cihazlar ve kulaklık, kolye, küpe, bilezik, yüzük, broş ve benzeri eşyalar ile her türlü elektronik ve/veya mekanik cihazları yanınızda bulundurmuyunuz. Bu araçları kullanmanız ve kopya çekmeye teşebbüs etmeniz hâlinde sınavınız geçersiz sayılacaktır.
5. Soru kitapçığının sayfalarını görevlilerin uyarıları doğrultusunda kontrol ediniz, baskı hatası var ise değiştirilmesini sağlayınız.
6. Cevaplamaya istediğiniz sorudan başlayabilirsiniz.
7. Soru kitapçığının içindeki boş alanları çözümlerinizi için kullanabilirsiniz.
8. Cevabını bilmediğiniz sorular üzerinde fazla zaman kaybetmeden diğer sorulara geçiniz. Zamanınız kalırsa bu sorulara daha sonra dönebilirsiniz.
9. Soru kitapçığı üzerinde yapılabilecek cevap kâğıdına işaretlenmeyen cevaplar değerlendirmeye alınmayacaktır.
10. Cevaplarınızı, cevap kâğıdındaki ilgili soru numarasını dikkate alarak yuvarlağın dışına taşımadan kurşun kalemle kodlayınız.
11. Değiştirmek istediğiniz bir cevabı, yumuşak silgiyle cevap kâğıdını yıpratmadan temizce siliniz ve yeni cevabınızı kodlayınız.
12. Cevap kâğıdınızı sınav süresince hiçbir öğrencinin göremeyeceği şekilde önünüzde bulundurunuz.
13. Sınavınızın değerlendirilmesi aşamasında, toplu kopya tespiti veya başka adayın sınav evrakını kullanmanız durumunda sınavınız geçersiz sayılacaktır.
14. Sağlık sorunu dışında dışarı çıkılmayacak, zorunlu durumlarda adaya yedek gözetmen eşlik edecektir.
15. Soruları ve sorulara verdiğiniz cevapları kaydetmeyiniz, hiçbir şekilde dışarı çıkarmayınız.
16. Sınav bitiminde, soru kitapçığı ve cevap kâğıdını salon görevlilerine teslim ediniz.
17. Sınav evraklarını teslim etmeyenlerin sınavı geçersiz sayılacaktır.
18. Puanlama: Her bir ders testine ait ham puan; ilgili teste ait doğru cevap sayısından yanlış cevap sayısının üçte biri çıkarılarak hesaplanacaktır.

### SINAV GÖREVLİLERİNCE SINAV BAŞLAMADAN ÖNCE ÖĞRENCİLERE YAPILACAK SON UYARILAR

- Soracağınız bir şey varsa şimdi sorunuz, sınav başladıktan sonra sorularınıza cevap verilmeyecektir.
- Başlama zilini bekleyiniz.

**Hepinize başarılar dileriz.**

**(Sınav görevlisi başlama ve bitiş saatini tahtaya yazacaktır.)**



01.06.2019 TARİHİNDE YAPILAN SINAVLA ÖĞRENCİ ALACAK ORTAÖĞRETİM  
KURUMLARINA İLİŞKİN MERKEZİ SINAV “SAYISAL BÖLÜM”  
“A” KİTAPÇIĞI CEVAP ANAHTARI

**MATEMATİK**

1. B
2. C
3. C
4. D
5. A
6. C
7. B
8. D
9. A
10. D
11. B
12. C
13. C
14. B
15. A
16. C
17. B
18. A
19. B
20. D

**FEN BİLİMLERİ**

1. C
2. D
3. A
4. C
5. C
6. B
7. D
8. A
9. C
10. A
11. D
12. A
13. B
14. C
15. D
16. C
17. D
18. A
19. B
20. B